



くみ	ばん	なまえ
----	----	-----

15 大きい かずを かぞえよう (たしざんと ひきざん)

1 ずを ^み見て けいさんを しましょう。

① 40-10

② 50-40

③ 30-30

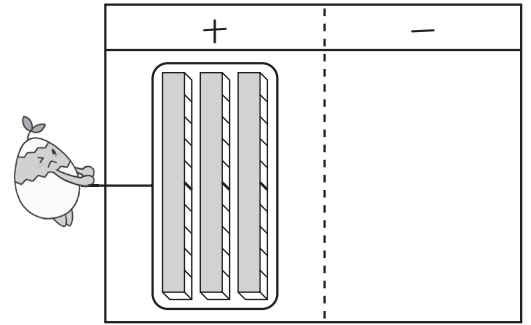
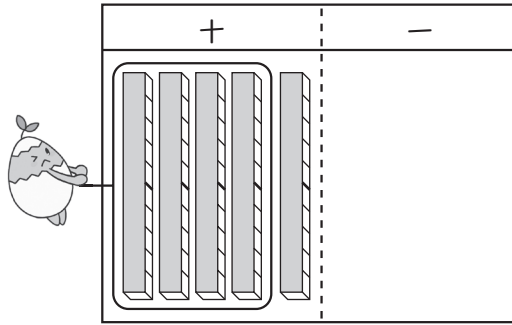
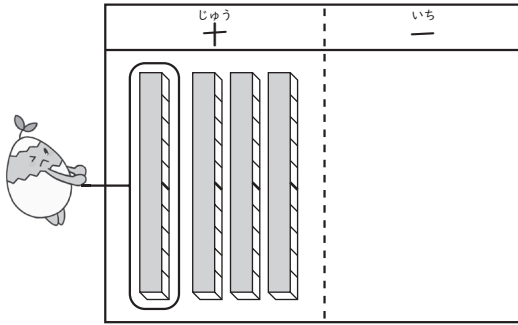

④ 47-2

⑤ 36-6

⑥ 49-3

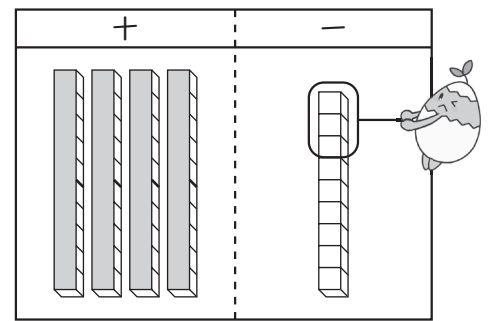
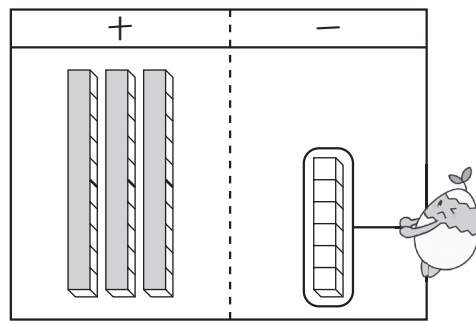
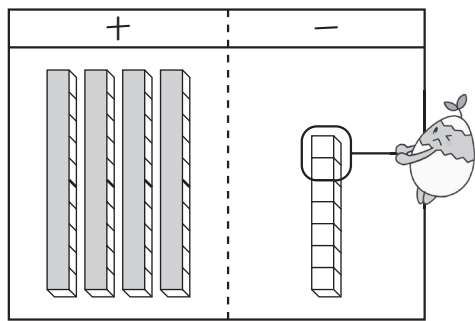

おなじ くらいの
かずどうし
けいさんすると いいね。

2 けいさんを しましょう。

① 80-40

② 60-10

③ 70-30

④ 100-50

⑤ 48-5

⑥ 79-7

⑦ 74-4

⑧ 28-5

⑨ 39-6

⑩ 53-3



ひとつだけ ぬりましょう。

やさしかった	ふつう	むずかしかった